

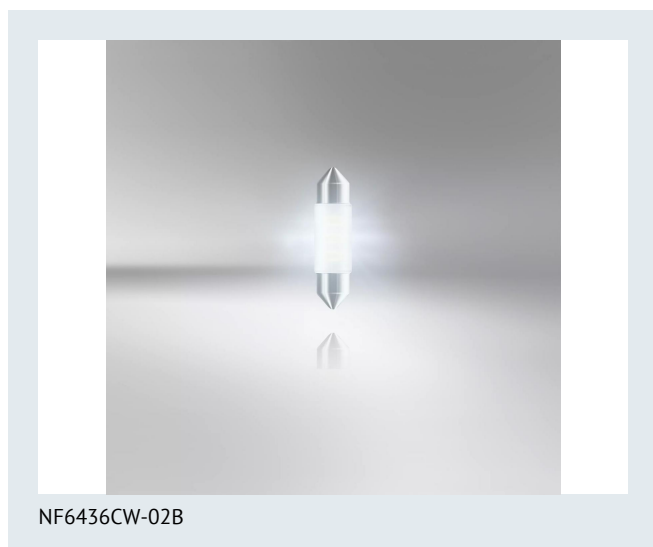

NEOLUX[®]
GERMAN TECHNOLOGY

LED Interior 6000 K 36.0 mm SV8.5-8

Os retrofits NEOLUX LED atualizam interiores dos veículos com luz branca moderna e fria. Os retrofits NEOLUX LED substituem a maioria das lâmpadas auxiliares tradicionais por facilidade. Os resultados são mais do que estéticos. As lâmpadas NEOLUX LED de longa duração e acessíveis usam menos energia do que as lâmpadas convencionais.



Áreas de aplicação

- Iluminação de interiores

Ficha técnica do produto

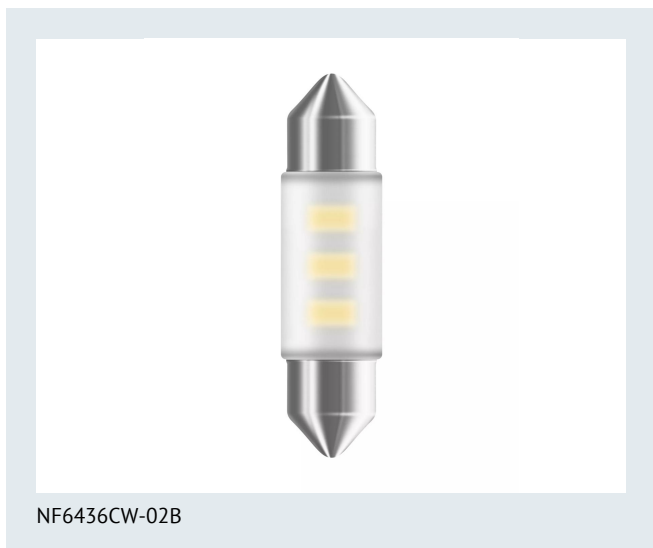



NF6436CW-02B

Informação de Produto

Tipo Produto (fora est. vs para estrada)	Off-road
Aplicação (específico por cat. e prod.)	Mainly used for number plate/ interior applications

Dados Elétricos

Consumo máx. de potência	0,6 W
Tensão de teste	13,5 V
Tolerância da potência de entrada	±20 %
Potência nominal	0 W
Tensão nominal	12.0 V

Dados fotométricos

Temperatura de cor	6000 K
Fluxo luminoso	30 lm
Tolerância do fluxo luminoso	±20 %
Cor da luz do LED	Cool white

Physical Attributes & Dimensions

Diâmetro	9.8 mm
Diâmetro	9.8 mm
Peso do produto	2.50 g
Comprimento	36.0 mm
Soquete (base)	SV8.5-8

Espectativa de Vida

Vida estimada Tc	2000 hr
Vida estimada B3	2000 hr

Atributos

Tecnologia	LED
------------	-----

Normas e Certificações

Categoria ECE	± C5W
---------------	-------

Dados logísticos

Referência do pedido	NF6436CW-02B
----------------------	--------------

Informações Ambientais e Regulamentares

Identificador Principal do Artigo	4052899055391 4052899620032 4062172182782 4052899477315 4052899477292
-----------------------------------	---

Substância da Lista de Candidatos 1	Lead
-------------------------------------	------

Número CAS da substância 1	7439-92-1
----------------------------	-----------

Instruções de Uso Seguro	A identificação da substância da Lista de Candidatos é suficiente para permitir o uso seguro do artigo.
--------------------------	---

Número da Declaração no banco de dados SCIP	aaba6012-3d9f-4e5b-ac1c-92dcc1317bde fe6ebf55-4e30-4f5f-acbc-074648469b23 1da8b7ce-98ba-499b-bd44-61c105170ef7 af221ed6-3d32-4fc7-bd1e-c809f26ef87f 7e7d4a7e-ad78-4d6e-9578-
---	--

Packaging Information

Packaging description NEOLUX	EAN	Packaging type	Amount of article
NF6436CW-02B	4052899477315	BLISTER	2

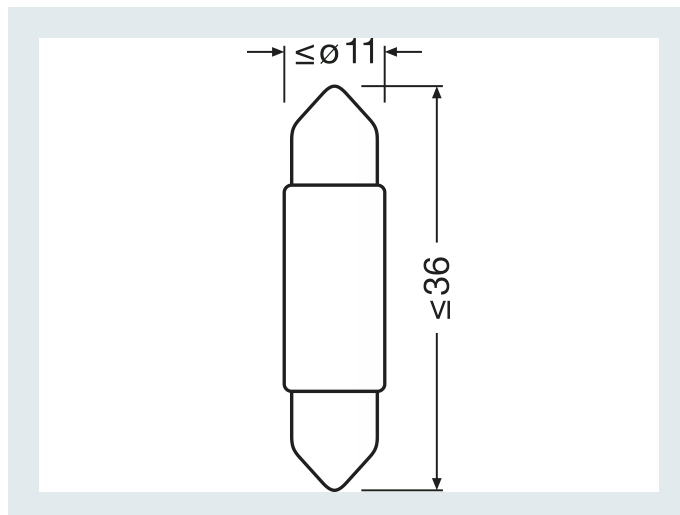

Informação de legislação

Estes produtos não possuem aprovação ECE. Isto significa que eles não devem ser usados em vias públicas em qualquer aplicação exterior. O uso em vias públicas leva ao cancelamento da licença de operação e à perda da cobertura de seguro. Vários países não permitem a venda e o uso destes produtos. Entre em contato com o seu distribuidor local para obter informações sobre a disponibilidade no seu país.



NEOLUX Automotive Lighting
OSRAM GmbH

Marcel-Breuer-Str 4
80807 Munich, Germany

Phone +49 89 6213-0
Fax +49 89 6213-2020

www.neolux-lighting.com